

# IWAKI

## 易威奇

# EHN

系列

## 电磁计量泵

最新型数字式控制和宽电压规格的电磁计量泵

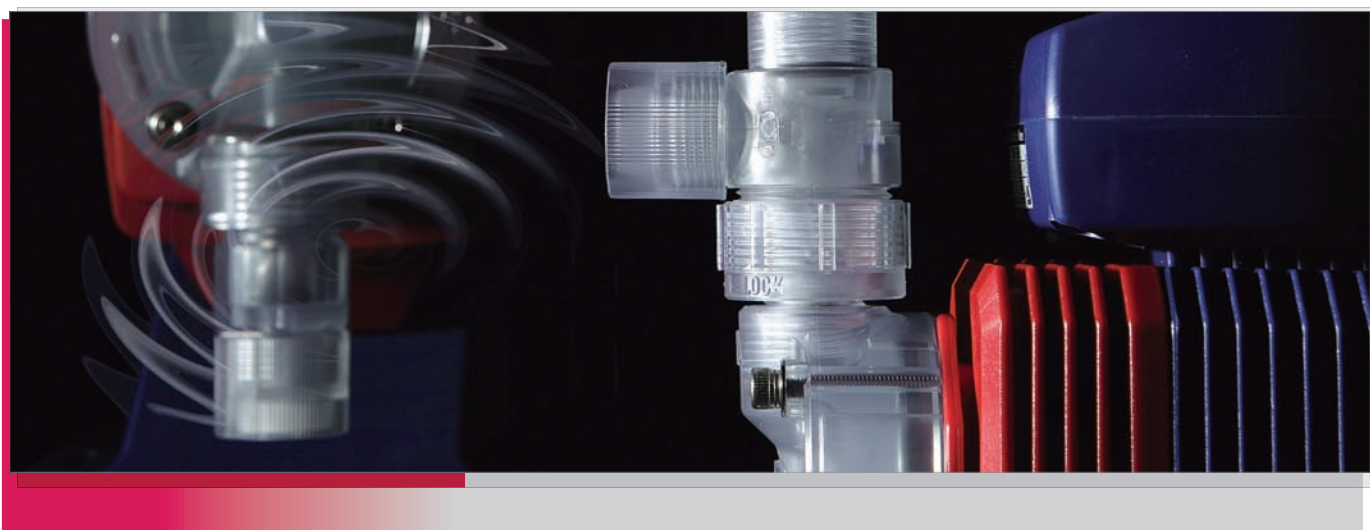

EHN 系列配置技术成熟的 EH-R 系列泵头，  
驱动装置以及最新开发的控制单元，  
是最新型电磁隔膜式计量泵。



# 最新型电磁计量泵 数字式控制和宽电压

EHN 系列是最新型电磁隔膜式计量泵，配置技术成熟的 EH-R 系列泵头，驱动装置以及最新开发的控制单元。100V ~ 240V 的宽电压及数字化控制的 EHN 系列可方便应用于各种化学药液的添加工序。

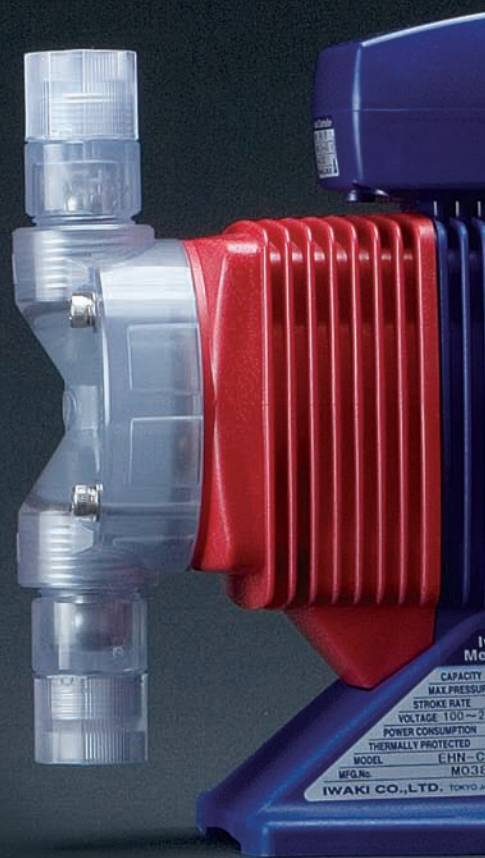

VC/VH 型

FC 型

SH 型

## 宽电压电源

所有型号均采用 AC100 ~ 240V 宽电压规格，从而免除由于电源电压差异而带来的困扰。

## 精确调节

采用数字化控制器，可在 1spm ~ 360 spm 范围内调节冲程频率，结合冲程长度的调节，可以实现从最小流量到最大流量之间的精确调节。

## 多种泵头

多种类型的标准泵头 (VC/VH)，自动排气型 (NAE) 和高压缩比型 (55 型)

注：NAE 和 55 型的详细资料请见第 5 页。



冲程长度调节旋钮



控制面板

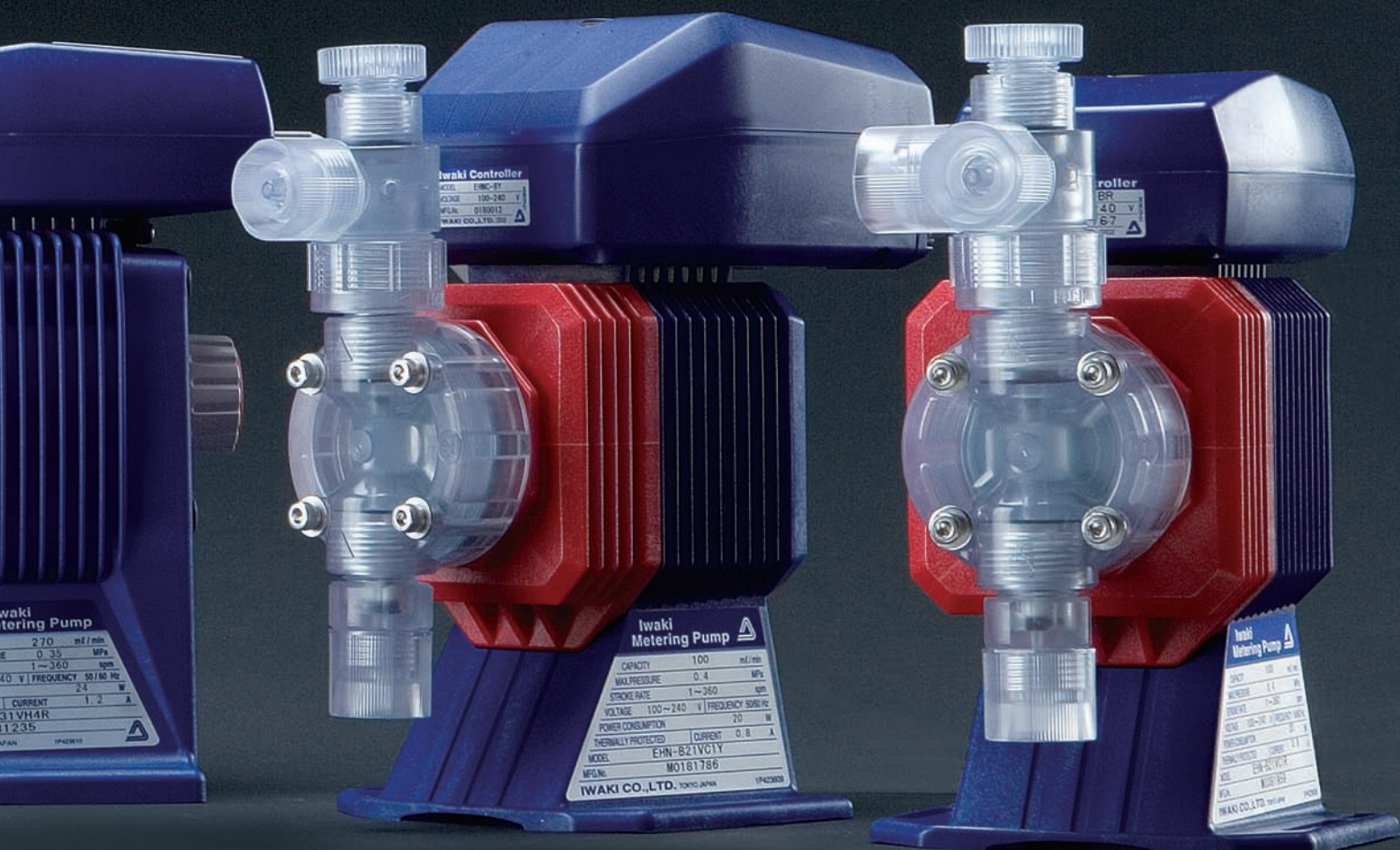

### 控制单元

多功能 EHN-Y 型拥有数字输入以及模拟信号输入，与 EHN-R 型一起被列入标准产品系列。

### 排气阀

小流量型（EHN-11，16 和 21）配置有排气阀，通过转动排气旋钮便可轻易地把泵腔内的空气排出。



### 防水 / 防尘设计

泵的各部分如驱动单元和控制单元均采用防水 / 防尘设计，其防护等级相当于 IP66。

注：泵不可安装于户外。

# 控制器与泵头的不同组合 可以应对广泛应用需求

## 标准型 EHN-R 系列

控制器编程后，键锁功能可防止误操作。控制器具有 EXT 和 STOP 功能。通过 EXT 功能中的脉冲乘积和脉冲分配操作可对泵进行精密控制。



### 控制器功能

#### 手动操作

可通过按键控制泵的运行/停止及设置冲程频率，其范围为 1spm ~ 360 spm。无论泵正在运行或处于停止状态，均可对冲程频率进行设置。

#### EXT 运行

##### 脉冲乘积 (1:n)

泵通过外部脉冲信号进行乘积法则运行。对应 1 个脉冲信号，泵进行 n 次注射。“n”可以设置为 1 ~ 999。进行乘积运行期间输入的脉冲信号将被储存，最多可储存 255 个脉冲信号。

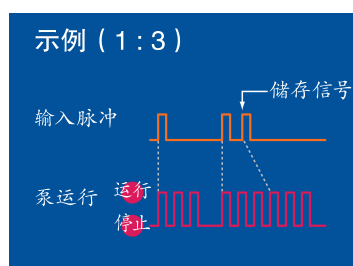

##### 脉冲分配 (n:1)

泵通过外部信号进行除法法则运行。对应“n”个脉冲信号的输入，泵进行 1 次注射。“n”可以设置为 1 ~ 999。

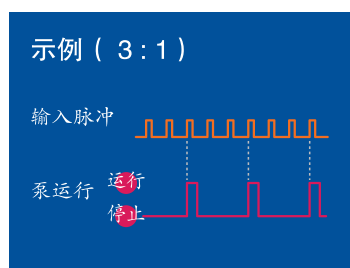

注：如果“n”设为 1，泵会进行同步运行，如果 EHN 与选配的 EH 控制器一起使用时，请采用此功能。

#### STOP 功能

当泵收到外部接点信号时，泵将会停止运行，直到这一外部接点 (STOP) 信号被解除为止。利用这种功能，可以进行 ON/OFF 控制，同时也便于与液位传感器配套使用。

注：当泵收到外部接点 (STOP) 信号时，也可对泵进行操作 (通过按键转换)。在这种情况下，当泵在 EXT 模式下运行，并收到 STOP 信号时，泵将与 EXT 信号同步运行。

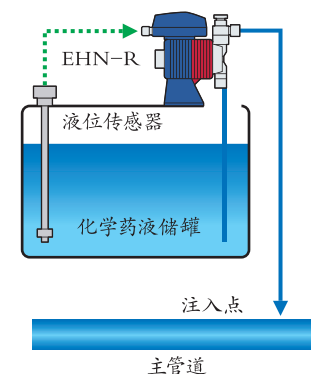

液位传感器监视储罐内的液位，当液位低于下限时使泵停止。

## 数字 / 模拟转换 EHN-Y 型

除手动和 EXT（脉冲乘积 / 脉冲分配）操作外，亦可利用模拟信号进行操作。

还可通过外部接点信号，实现泵的 STOP 功能。标准型内置有 DC/12V 的传感器电源。



### 控制器功能

#### 手动操作

可通过按键控制泵的运行 / 停止及设置冲程频率，其范围为 1spm ~ 360 spm。无论泵正在运行或处于停止状态，均可对冲程频率进行设置。

#### 模拟输入操作

通过在 0 ~ 20mA 之间设定 2 点，可进行冲程频率比例控制（spm）设置。

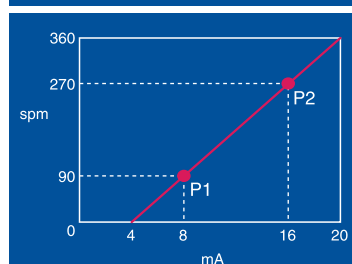
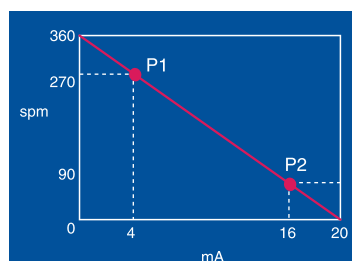

#### EXT 运行

##### 脉冲乘积 (1:n)

泵通过外部脉冲信号进行乘法法则运行。对应 1 个脉冲信号，泵进行 n 次注射。“n”可以设置为 1 ~ 999。进行乘积运行期间输入的脉冲信号将被储存，最多可储存 255 个脉冲信号。

##### 脉冲分配 (n:1)

泵通过外部信号进行除法法则运行。对应“n”个脉冲信号的输入，泵进行 1 次注射。“n”可以设置为 1 ~ 999。

注：如果“n”设为 1，泵会进行同步运行，如果 EHN 与选配的 EH 控制器一起使用时，请采用此功能。

#### STOP 功能

当泵收到外部接点信号时，泵将会停止运行，直到这一外部接点（STOP）信号被解除为止。利用这种功能，可以进行 ON/OFF 控制，同时也便于与液位传感器配套使用。

注：当泵收到外部接点（STOP）信号时，也可对泵进行操作（通过按键转换）。在这种情况下，当泵在 EXT 模式下运行，并收到 STOP 信号时，泵将与 EXT 信号同步运行。

# 可专用于输送特殊化学药液

## 最适用于添加容易汽化的液体 自动排气型 EHN-NAE

该型号配置了自动排气装置，泵腔内置排气阀，可安全、可靠地排气。同时也配备了手动排气阀，易于释放吐出管内的压力。另外，注射容易汽化的液体如次氯酸钠或双氧水时，也不会发生气锁。



### 工作原理 (NAE型)

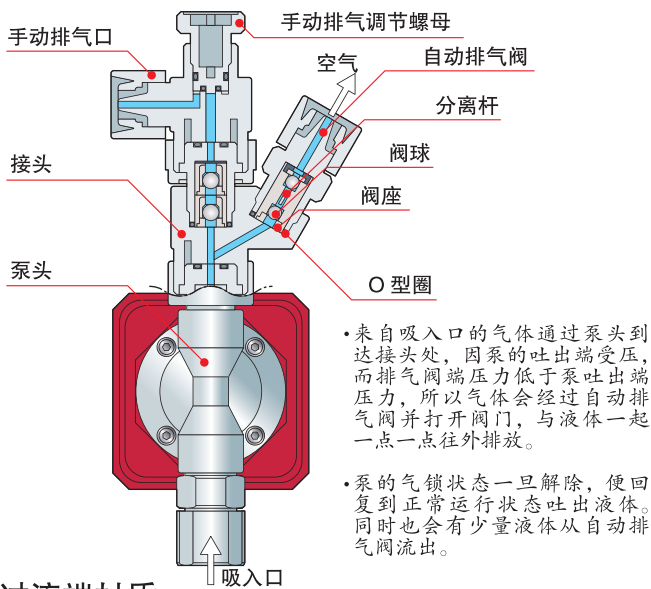

### 过流端材质

材质代号	VC	VH
泵头	PVC	
接头	PVC	
分离杆	钛	哈氏合金 C276
阀球	铝陶瓷	哈氏合金 C276
阀座	FKM	EPDM
O型圈	FKM	EPDM

### 规格

型号	EHN-B11-NAE	EHN-B16-NAE	EHN-C21-NAE
最大吐出量	mL/min 30	55	110
每冲程吐出量	mL/shot 0.04 - 0.08	0.08 - 0.15	0.12 - 0.31
最大吐出压力	MPa 1.0	0.7	
冲程长度调节范围	% 50 - 100		40 - 100
冲程频率	spm 1 - 360		
接头 (软管直径)	Ø4 × Ø9		
电源	AC100 - 240V 50/60Hz 单相		
附件	止回阀 CA-1, PVC 软管 3米		

工作条件: 泵输送液体温度: 0℃ - 40℃ 环境温度: 0℃ - 40℃  
注: 最大吐出量是指在最大吐出压力和常温下泵输送清水时的数值, 如果在较低的压力下运行, 吐出量将会大于上述数据, 当吐出压力低于或等于 0.12MPa, 请务必使用止回阀以防过量供给。

## 最适用于添加次氯酸钠 高压压缩比型 EHN-55

通过最小化设计泵腔内的静容积, 从而增大泵的压缩比。适用于注射联氨等锅炉化学药剂。



### 构造 (55型)

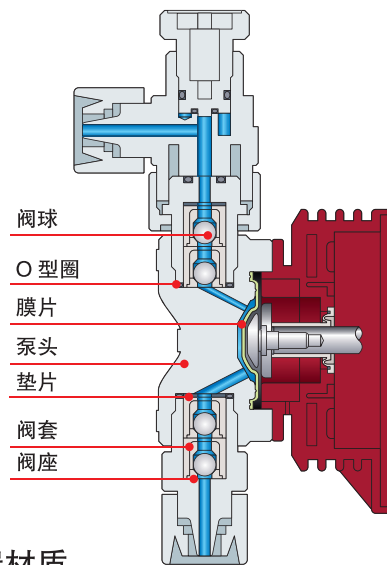

### 过流端材质

材质代号	VC
泵头	PVC
阀球	铝陶瓷
阀座	FKM
阀套	PVC
垫片	PTFE
O型圈	FKM
膜片	PTFE + EPDM (EPDM不与液体接触)

### 规格

型号	EHN-B11VC-55	EHN-B21VC-55
最大吐出量	mL/min 38	100
每冲程吐出量	mL/shot 0.05 - 0.11	0.14 - 0.28
最大吐出压力	MPa 1.0	0.4
冲程长度调节范围	% 50 - 100	
冲程频率	spm 1 - 360	
接头 (软管直径)	Ø4 × Ø9	
电源	AC100 - 240V 50/60Hz 单相	
附件	止回阀 CA-1, PVC 软管 3米	

工作条件: 泵输送液体温度: 0℃ - 40℃ 环境温度: 0℃ - 40℃  
注: 最大吐出量是指在最大吐出压力和常温下泵输送清水时的数值, 如果在较低的压力下运行, 吐出量将会大于上述数据, 当吐出压力低于或等于 0.12MPa, 请务必使用止回阀以防过量供给。

# EHN 系列广泛应用于水处理 现场中添加各种化学药液

## 往锅炉中注入锅炉药剂

EHN-R

由于泵可在小流量下精确运行，因此可以注入未经稀释的纯净的锅炉药剂。

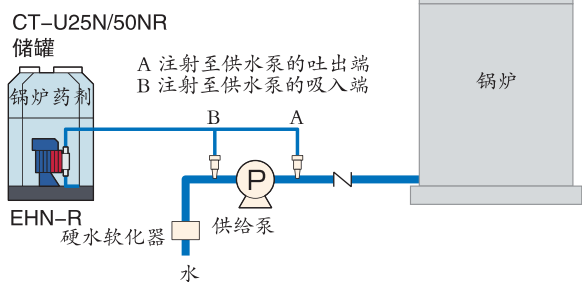

## 计量添加

EHN-R | EHN-Y

可通过接近开关的输入信号，预先设定注射次数，从而控制泵的工作。注射次数可设置为 1 ~ 999。

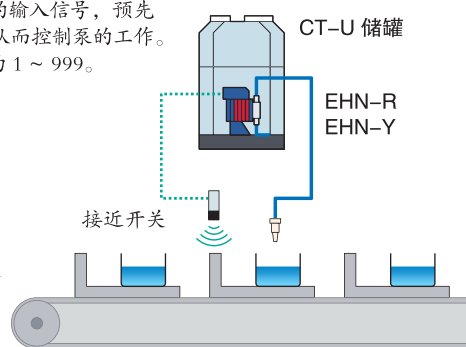

接近开关可使容器停止移动或启动注射功能。

## 游泳池水杀菌 (余氯浓度控制)

EHN-R

连续注入次氯酸钠  
配合余氯杀菌装置，精确控制余氯浓度。

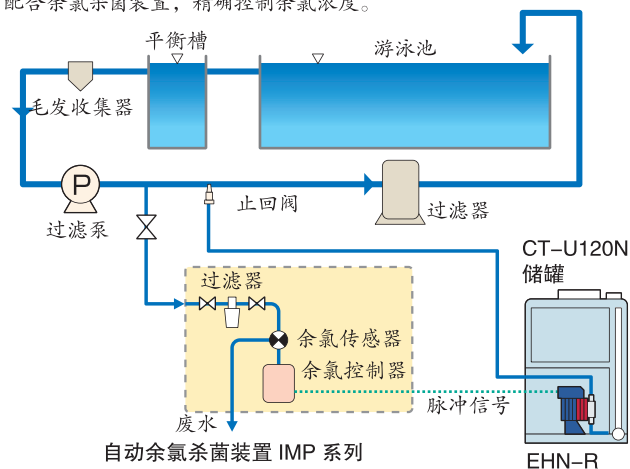

\* 关于 IMP 系列的详细情况请参考相关样本说明书。

## 化学镀系统

EHN-R

(输送电镀液体 / 纯水传导率控制)

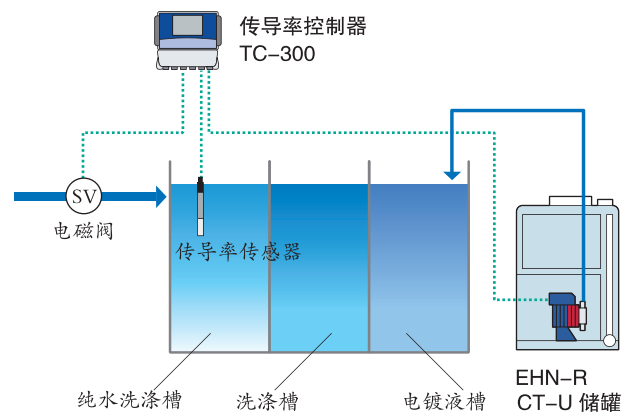

\* 关于 TC-300 的详细情况请参考相关样本说明书。

## 蒸馏水杀菌

EHN-R | EHN-Y

(按比例混合纯净水和杀菌剂)

泵通过脉冲流量计的信号，根据纯净水的流量按比例注入杀菌剂，因此无论纯净水流量如何变化，均可始终保持同一混合浓度。

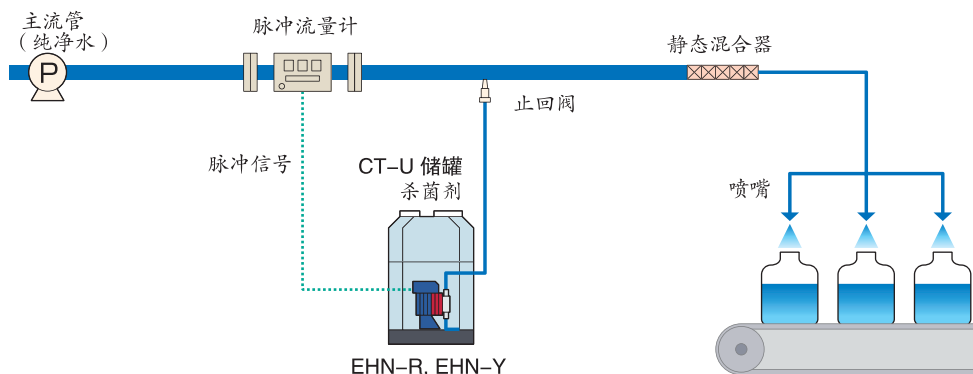

# 技术参数

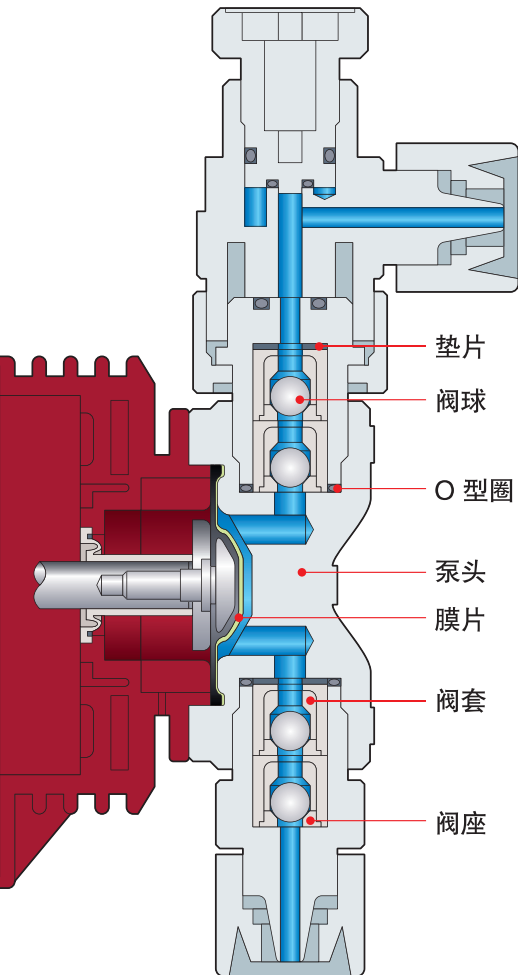

## 结构与材质

材质代号	VC	VH	FC	SH
泵头	PVC	PVC	PVDF	SUS316
阀球	铝陶瓷	哈氏合金 C276	铝陶瓷	哈氏合金 C276
阀座	FKM	EPDM	PCTFE	SUS316
阀套	PVC	PVC	PVDF	SUS316
垫片	PTFE			
O型圈	FKM	EPDM	-	-
膜片	PTFE + EPDM (EPDM 不与液体接触)			

PVC: 透明聚氯乙烯  
FKM: 氟橡胶  
EPDM: 三元乙丙橡胶

PCTFE: 聚氯三氟乙烯  
PTFE: 聚四氟乙烯  
PVDF: 聚偏二氟乙烯

## 型号识别

(VC/VH)

**EHN - B 11 VC 1 R - NAE**

- 驱动单元代码 (平均功耗)  
B: 20W  
C: 24W
- 膜片有效直径  
11: 10mm  
16: 15mm  
21: 20mm  
31: 30mm  
36: 35mm
- 过流端材质代码  
VC, VH
- 软管连接直径 (mm)  
1:  $\varnothing 4 \times \varnothing 9$  \*2:  $\varnothing 4 \times \varnothing 6$  \*3:  $\varnothing 6 \times \varnothing 8$   
4:  $\varnothing 8 \times \varnothing 13$  \*5:  $\varnothing 9 \times \varnothing 12$   
PVC 软管 (标准规格)  
\* 聚四氟乙烯或聚乙烯软管 (特殊规格)
- 控制器  
R: 标准型  
Y: 数字/模拟转换型
- 特殊配置  
NAE: 自动排气型  
55: 高压缩比型

(FC/SH)

**EHN - B 11 FC 2 R**

- 驱动单元代码 (平均功耗)  
B: 20W  
C: 24W
- 膜片有效直径  
11: 10mm  
21: 20mm  
31: 30mm  
36: 35mm
- 过流端材质代码  
FC, SH
- 软管连接直径 (mm)  
泵类型 FC 2:  $\varnothing 4 \times \varnothing 6$  6:  $\varnothing 10 \times \varnothing 12$   
SH 9: Rc 1/4
- 控制器  
R: 标准型  
Y: 数字/模拟转换型



## 泵的规格 (VC/VH)

型号	EHN-B11	EHN-B16	EHN-B21	EHN-B31	EHN-C16	EHN-C21	EHN-C31	EHN-C36		
最大吐量	mL/min	38	65	100	230	80	130	270	450	
每冲程吐量	mL/shot	0.05 - 0.11	0.09 - 0.18	0.14 - 0.28	0.32 - 0.64	0.09 - 0.22	0.14 - 0.36	0.30 - 0.75	0.50 - 1.25	
最大吐出压力	MPa	1.0	0.70	0.40	0.20	1.0	0.70	0.35	0.20	
冲程频率	spm	1 - 360								
冲程长度		50% - 100% (0.5mm - 1.0mm)				40% - 100% (0.5mm - 1.25mm)				
接头 (软管直径)	mm	Ø4 × Ø9			Ø8 × Ø13		Ø4 × Ø9		Ø8 × Ø13	
电源		AC100 - 240V 50/60Hz 单相								
排气阀		○			×		○		×	
选配件	止回阀	CA-1			CA-2-L		CA-1		CA-2	CA-2-L
	软管	Ø4 × Ø9 或 Ø8 × Ø13 PVC 材质 /3 m								

工作条件: 液体温度范围: 0℃~60℃ (VC/VH 为 0℃~40℃)  
环境温度范围: 0℃~40℃

注1: 最大吐量是指在最大吐出压力、额定电压、常温、100%全冲程长度及 360 spm 冲程频率下输送清水时的数据。

注2: 为防止过量供给, 吐出压力必须大于或等于 0.12MPa (EHN-B31 和 C36 型的吐出压力需要大于或等于 0.05MPa), 若吐出压力低于此值时, 请安装止回阀或背压阀。

## (FC/SH)

型号	EHN-B11	EHN-B21	EHN-C21	EHN-C31	EHN-C36	
最大吐量	mL/min	38	100	130	270	410
每冲程吐量	mL/shot	0.05 - 0.11	0.14 - 0.28	0.14 - 0.36	0.30 - 0.75	0.46 - 1.14
最大吐出压力	MPa	1.0	0.40	0.70	0.35	0.20
冲程频率	spm	1 - 360				
冲程长度		50% - 100% (0.5mm - 1.0mm)		40% - 100% (0.5mm - 1.25mm)		
接头	FC	Ø4 × Ø6			Ø10 × Ø12	
	SH	Rc 1/4				
电源		AC100 - 240V 50/60Hz 单相				
排气阀		SH: ○ FC: ×				
选配件		FC: BVC (背压阀) SH: CS-1S (止回阀)				

工作条件: 液体温度范围: 0℃~60℃  
(以液体没有结冰、粘度变化或混入悬浮固体为条件。)

注1: 最大吐量是指在最大吐出压力、额定电压、常温、100%全冲程长度及 360 spm 冲程频率下输送清水时的数据。

## 控制器规格

型号	R	Y	
操作模式	模式	EXT (脉冲乘积/脉冲分配)	
	模式选择	EXT 和开始 (START) 停止 (STOP) 按键	
控制	设置	<ul style="list-style-type: none"> <li>• 手动 冲程频率 1 - 360spm</li> <li>• EXT 数字输入操作</li> <li style="padding-left: 20px;">脉冲乘积 1 : n n=1 - 999</li> <li style="padding-left: 20px;">脉冲分配 n : 1 n=1 - 999</li> </ul>	<ul style="list-style-type: none"> <li>• 手动 冲程频率 1 - 360 spm</li> <li>• EXT 数字输入操作</li> <li style="padding-left: 20px;">脉冲乘积 1 : n n=1 - 999</li> <li style="padding-left: 20px;">脉冲分配 n : 1 n=1 - 999</li> <li>模拟输入操作</li> <li style="padding-left: 20px;">设定点 1 电流: 0 - 20 mA</li> <li style="padding-left: 20px;">冲程频率: 0 - 360 spm</li> <li style="padding-left: 20px;">设定点 2 电流: 0 - 20 mA</li> <li style="padding-left: 20px;">冲程频率: 0 - 360 spm</li> </ul>
	设置方法	3 个操作键	4 个操作键
	停止	无电压接点信号控制 (可通过改变控制器设置选择切换 ON/OFF)	
显示屏	4 位数字 LCD		
输入	脉冲	无电压接点, 集电极开路	
	停止	无电压接点, 集电极开路	
输出	传感器电源	- DC 12V 20mA 或更小	
电源	AC100 - 240V 50/60Hz 单相		

# 选购附件

## 止回阀

为防止过量供给、倒流以及虹吸现象，请将止回阀安装在吐出软管末端。

CA 型：标准配件。



CB 型：管道式止回阀，安装在软管之间。



CS 型：不锈钢材质适用于高温液体。可用于普通应用或锅炉应用。



型号	接口尺寸		设定压力 MPa	材质			适用泵型	过流端 材质代码
	入口	出口		阀体	弹簧	O型圈		
CA-1VC-4	04×09	R3/8, R1/2 螺纹	0.17 ± 0.04	PVC	哈氏合金 C276	FKM	B11·16·21	VC
CA-1VE-4	软管					EPDM	C16·21	VH
CA-1VC-4x6	04×06					FKM		VC
CA-1VE-4x6	软管					EPDM		VH
CA-2VC-8	08×013	R3/8, R1/2 螺纹	0.05 +0.04 -0.03	PVC	哈氏合金 C276	FKM	C31	VC
CA-2VE-8						EPDM		VH
CA-2VCL-8						FKM	B31	VC
CA-2VEL-8						EPDM	C36	VH
CA-1VCH-4	04×09	R3/8, R1/2 螺纹	0.34 ± 0.04	PVC	哈氏合金 C276	FKM	B11·16·21	VC
CA-1VEH-4						EPDM	C16·21	VH
CA-1VH-4						FKM		VH
CA-1VEH-4						EPDM		VH
CB-1VC-4	04×09	04×09	0.17 ± 0.04	PVC	哈氏合金 C276	FKM	B11·16·21	VC
CB-1VE-4	软管	软管				EPDM	C16·21	VH
CB-2VC-8	08×013	08×013				FKM	C31	VC
CB-2VE-8						EPDM		VH
CB-2VCL-8	08×013	08×013	0.05 +0.04 -0.03	PVC	哈氏合金 C276	FKM	B31	VC
CB-2VEL-8						EPDM	C36	VH
CB-1VCH-4	04×09	04×09	0.34 ± 0.04	PVC	哈氏合金 C276	FKM	B11·16·21	VC
CB-1VEH-4						EPDM	C16·21	VH
CS-1S	Rc1/4	Rc1/4	0.2 ± 0.03	SUS316	哈氏合金 C276	—	B11·21 C21·31	SH
CS-1SL	螺纹	螺纹	0.05 ± 0.03				C36	
CS-1E	04×06	R3/8	0.12 ± 0.04	SUS304	哈氏合金 C276	EPDM	B11·16·21 C16·21	VH
CS-1E-2		软管						

## 单向阀

为防止倒流，请将单向阀安装在吐出软管末端。



型号	接口尺寸		材质		适用泵型	过流端 材质代码
	入口	出口	阀体	橡胶		
CV-1VC-1	04×09	软管	PVC	FKM	B11·16·21 C16·21	VC
CV-1VE-1				EPDM		VH
CV-1VC-2	04×06	软管	PVC	FKM	B11·16·21 C16·21	VC
CV-1VE-2				EPDM		VH
CV-2VC-4	08×013	软管	PVC	FKM	B31	VC
CV-2VE-4				EPDM	C31·36	VH

## 背压阀

背压阀可提高注液精度，防止倒流，并可调节设定压力。



型号	接口尺寸		设定压力 MPa	材质			适用泵型	过流端 材质代码
	入口	出口		阀体	阀	O型圈		
BVC-1TV-4H	04×06	R3/8, R1/2 螺纹	0.2 ± 0.02	PVDF	FKM	注	B11·21 C21	FC
BVC-1TV-10H	010×012		0.1 ± 0.02					
BVC-1TV-10H	软管	0.2 ± 0.02	C36					
BVC-1PVL-8H	08×013	R3/8,R1/2 螺纹	0.2 ± 0.02	PVC	FKM	FKM	C31	VC
BVC-1PEL-8H								软管

注：垫片材质为 PTFE。

## 缓冲器

将缓冲器安装在吐出端软管，以缓冲由于脉动而引起的振动。



型号	接口尺寸		容量 ml	材质			适用泵型	过流端 材质代码
	入口	出口		壳体	气囊	O型圈		
AQ-V-1	04×09	04×09	66	PVC	FKM	FKM	B11·16·21 C16·21	VC
AQ-E-1	软管	软管			EPDM	EPDM		VH
AQ-V-2	04×06	04×06			FKM	FKM		VC
AQ-E-2	软管	软管			EPDM	EPDM		VH
AQ-V-4	08×013	08×013	66	PVC	FKM	FKM	B31	VC
AQ-E-4	软管	软管			EPDM	EPDM	C31·36	VH

## 软管法兰接头

软管法兰接头可将软管与法兰连接在一起，部分型号配置止回阀。



型号	接口尺寸		壳体	材质		适用泵型	过流端 材质代码
	软管	法兰		止回阀型号	材质		
15FCA-1VC	04×09	JIS10K15AFF	PVC	CA-1VC	B11·16·21	VC	
15FCA-1VE				CA-1VE	C16·21	VH	
15FCA-2VC				CA-2VC	C31	VC	
15FCA-2VE				CA-2VE		VH	
15F×4	04×09	JIS10K15A	PVC	—	B11·16·21 C16·21	—	
15FS×4				—		—	
15F×8	08×013	JIS10K15AFF	PVC	—	B31 C31·36	—	
20FCA-1VC	04×09	JIS10K15AFF	PVC	CA-1VC	B11·16·21	VC	
20FCA-1VE				CA-1VE	C16·21	VH	
20FCA-2VC				CA-2VC	C31	VC	
20FCA-2VE				CA-2VE		VH	
20Fx4	04×09	JIS20K20AFF	PVC	—	B11·16·21 C16·21	—	
20Fx8				—		—	

注：关于 04×06, 09×012 连接，请与易威奇联系。

## 软管接头

软管接头可将软管和硬管可靠地连接在一起。



### 螺纹连接

型号	接口尺寸		材质	适用泵型	过流端材质代码
	软管	螺纹			
V4-3/8-1	ø4×ø9	3/8	PVC	B11·16·21 C16·21	VC
V4-1/2-1		1/2			
V8-3/8-4	ø8×ø13	3/8		B31 C31·36	VH
V8-1/2-4		1/2			

### VP 配管连接

型号	接口尺寸		材质	适用泵型	过流端材质代码
	软管	VP 配管			
V4-16-1	ø4×ø9	VP16	PVC	B11·16·21 C16·21	VC
V4-20-1		VP20			
V8-16-4	ø8×ø13	VP16		B31 C31·36	VH
V8-20-4		VP20			

注：另有ø4×ø6, ø9×ø12的软管连接可供选择。

## 排气阀

需要时，可在 B31、C31 和 C36 型上使用排气阀。



型号	接口尺寸		材质		适用泵型	过流端材质代码
	软管	阀体	橡胶	膜片		
AV-E30/35VC-4	ø8×ø13	PVC	FKM	EPDM	B31·C31·36	VC
AV-E30/35V6-4			FKM	EPDM		VH

注：如需ø9×ø12连接，请与易威奇联系。

## 多功能阀

多功能阀——具有背压阀，排气和泄压阀（泵的出口配管端的压力排放）等功能。

背压阀的设定压力为 0.2MPa。



型号	接口尺寸		材质			适用泵型	过流端材质代码
	软管	阀体	膜片	橡胶	橡胶		
MFV-SVC-1	ø4×ø9	PVC	PTFE+EPDM	FKM	EPDM	B11·16·21 C16·21	VC
MFV-SVH-1				FKM	EPDM		VH

## 带底阀过滤器

将过滤器安装在吸入软管末端。带底阀的过滤器可防止倒流和异物混入。可根据软管口径选择相应型号。



型号	接口尺寸		材质			适用泵型	过流端材质代码
	软管	过滤器	壳体	阀球	橡胶		
FSV-4x9	ø4×ø9	过滤器	PVC	铝陶瓷	FKM	B11·16·21, C16·21 B31, C31·36	VC
FSV-8x13							
FSE-4x9	ø4×ø9	过滤器	PVC	哈氏合金 C276	EPDM	B11·16·21, C16·21 B31, C31·36	VH
FSE-8x13							

注1：如需ø4×ø6以及ø9×ø12连接型号，请与易威奇联系。

注2：可提供PVDF材质过滤器（FSTC）型。

注3：滤网规格为20目。

## 带过滤器底阀

将底阀安装在吸入软管末端。带过滤器和陶瓷球的过滤底阀，可防止倒流和异物混入。可根据软管口径选择相应型号。



型号	接口尺寸		材质			适用泵型	过流端材质代码
	软管	过滤器	阀体	阀球	橡胶		
FSC-4x6	ø4×ø9	ø4×ø6	PE	PVC	铝陶瓷	FKM	B11·16·21 C16·21
FSC-4x9							
FSC-8x13	ø8×ø13						B31, C31·36

注1：如需ø9×ø12的连接型号，请与易威奇联系。

注2：滤网规格为20目。

## 异径接头

异径接头可连接不同口径的软管。



型号	接口尺寸		材质		适用泵型	过流端材质代码	
	软管	软管	壳体	O型圈			
HJ-1/2V	ø4×ø9	ø4×ø6	PVC	FKM	B11·16·21 C16·21	VC	
HJ-1/18V							ø6×ø11
HJ-2/3V							ø6×ø8

注1：VH材质的异径接头为选配件。

注2：同径接头为选配件。

## 三通接头

三通接头可作分流用途。



型号	接口尺寸		材质	适用泵型	过流端材质代码
	软管	软管			
TJ-4H	ø4×ø9	ø4×ø6	PVC	B11·16·21, C16·21 B31, C31·36	VC, VH
TJ-8H					

## 液流计数器 / 控制器

压力传感器可检测脉动情况，控制流量。同时可检测气锁以及软管断开的情况。

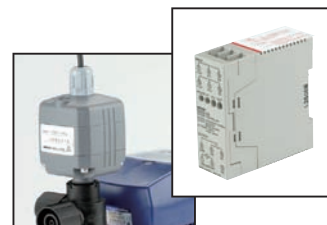

### 液流计数器

型号	材质			适用控制器	适用泵型	过流端材质代码
	传感器	壳体	橡胶			
FCP-1VC	铝陶瓷	PVC	FKM	FCU-01 S3D2-CK	B11·16·21 C16·21	VC
FCP-1VE			EPDM			VH

### 控制器

型号	电气参数				适用泵型	注
	电源	安装形式	输出	报警时间		
FCU-01	AC100/200V	DIN 导轨	集电极开路 (3 输出) 继电器输出 (1c)	1-20 分钟 0.1-1/1-10秒	B11·16·21 C16·21	易威奇产品 欧姆龙产品
S3D2-CK	AC100-240V					

外型尺寸 (mm) (数据仅供参考, 请向易威奇索要正规图纸。)

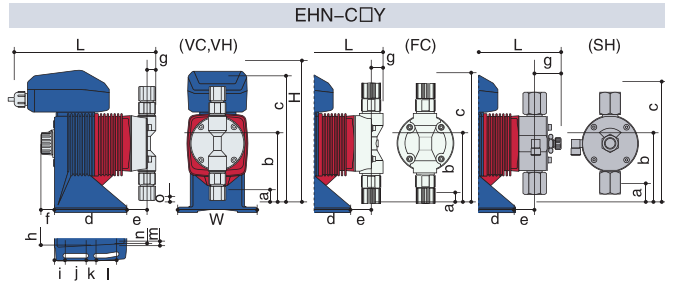
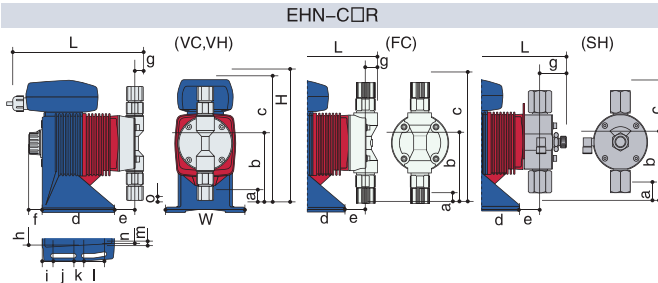
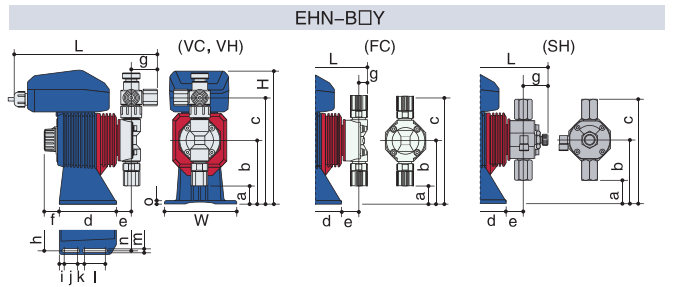
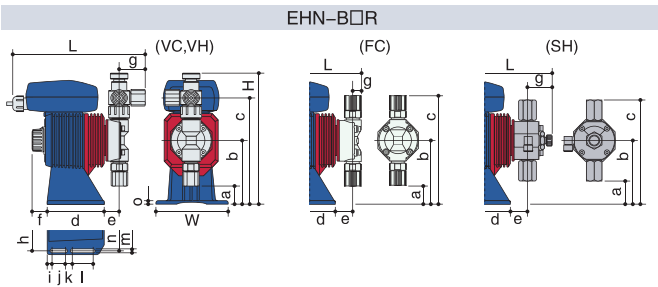

EHN-R (VC,VH)

型号	W	H	L	a	b	c	d	e	f	g	h	i	j	k	l	m	n	o
EHN-B11,16,21	100	(184)	(192)	(26)	90	(150)	81.5	(25)	(21)	(37)	88	7	16	10	32	6.2	88	5
EHN-B31	100	(174)	(174)	(8)	90	(172)	81.5	(27)	(21)	(16)	88	7	16	10	32	6.2	88	5
EHN-C16,21	116	(194)	(210.5)	(36)	100	(160)	105	(27)	(18)	(37)	100	8	37	15	30	7	95	8
EHN-C31	116	(189)	(191.5)	(17.5)	100	(182.5)	105	(29)	(18)	(16)	100	8	37	15	30	7	95	8
EHN-C36	116	(189)	(191)	(18)	100	(182)	105	(28.5)	(18)	(16)	100	8	37	15	30	7	95	8

EHN-R (FC,SH)

型号	W	H	L	a	b	c	d	e	f	g
EHN-B11,21FC	100	(174)	(167)	(27)	90	(153)	81.5	(25)	(21)	(12)
EHN-C21FC	116	(189)	(185.5)	(37)	100	(163)	105	(27)	(18)	(12)
EHN-C31FC	116	(189)	(191.5)	(18.5)	100	(181.5)	105	(29)	(18)	(16)
EHN-C36FC	116	(189)	(191)	(18.5)	100	(181.5)	105	(28.5)	(18)	(16)
EHN-B11,21SH	100	(174)	(188)	(34)	90	(146)	81.5	(24)	(21)	(34)
EHN-C21SH	116	(189)	(209)	(44)	100	(156)	105	(26)	(18)	(36.5)
EHN-C31SH	116	(189)	(209)	(34)	100	(166)	105	(28)	(18)	(34.5)
EHN-C36SH	116	(189)	(208.5)	(31)	100	(169)	105	(28)	(18)	(34)

EHN-Y (VC,VH)

型号	W	H	L	a	b	c	d	e	f	g	h	i	j	k	l	m	n	o
EHN-B11,16,21	100	(191)	(208.5)	(26)	90	(150)	81.5	(25)	(21)	(37)	88	7	16	10	32	6.2	88	5
EHN-B31	100	(191)	(189.5)	(8)	90	(172)	81.5	(27)	(21)	(16)	88	7	16	10	32	6.2	88	5
EHN-C16,21	116	(206.5)	(227)	(36)	100	(160)	105	(27)	(18)	(37)	100	8	37	15	30	7	95	8
EHN-C31	116	(206.5)	(208)	(17.5)	100	(182.5)	105	(29)	(18)	(16)	100	8	37	15	30	7	95	8
EHN-C36	116	(206.5)	(207.5)	(18.5)	100	(181.5)	105	(28.5)	(18)	(16)	100	8	37	15	30	7	95	8

EHN-Y (FC,SH)

型号	W	H	L	a	b	c	d	e	f	g
EHN-B11,21FC	100	(191)	(183.5)	(27)	90	(153)	81.5	(25)	(21)	(12)
EHN-C21FC	116	(206.5)	(202)	(37)	100	(163)	105	(27)	(18)	(12)
EHN-C31FC	116	(206.5)	(208)	(18.5)	100	(181.5)	105	(29)	(18)	(16)
EHN-C36FC	116	(206.5)	(207.5)	(18.5)	100	(181.5)	105	(28.5)	(18)	(16)
EHN-B11,21SH	100	(191)	(204.5)	(34)	90	(146)	81.5	(24)	(21)	(34)
EHN-C21SH	116	(206.5)	(225.5)	(44)	100	(156)	105	(26)	(18)	(36.5)
EHN-C31SH	116	(206.5)	(225.5)	(34)	100	(166)	105	(28)	(18)	(34.5)
EHN-C36SH	116	(206.5)	(225)	(31)	100	(169)	105	(28)	(18)	(34)

www.iwaki.hk

易威奇大中华销售服务网  
Iwaki sales network in China



易威奇 (北京)

电话: 86(10)6442 7713 传真: 86(10)6442 7712  
电邮: bjoffice@iwaki.hk 邮编: 100029

易威奇 (上海)

电话: 86(21)6272 7502 传真: 86(21)6272 6929  
电邮: shoffice@iwaki.hk 邮编: 200041

易威奇 (广州)

电话: 86(20)8435 0603 传真: 86(20)8435 9181  
电邮: gzoffice@iwaki.hk 邮编: 510250

易威奇 (香港) 总公司

电话: (852)2607 1168 传真: (852)2607 1000  
电邮: hkoffice@iwaki.hk



使用前请仔细阅读使用说明书。

插图仅供参考, 内部如有变动, 恕不另行通知, 详情请与易威奇联系。

