

第一步：
先将线网套入扶手处（将线网拉至扶手最顶端），然后在竹节管顶端
扣入塑料夹片（有轮槽处）
在扶手处找到与竹节管对应高度扣入塑料夹片

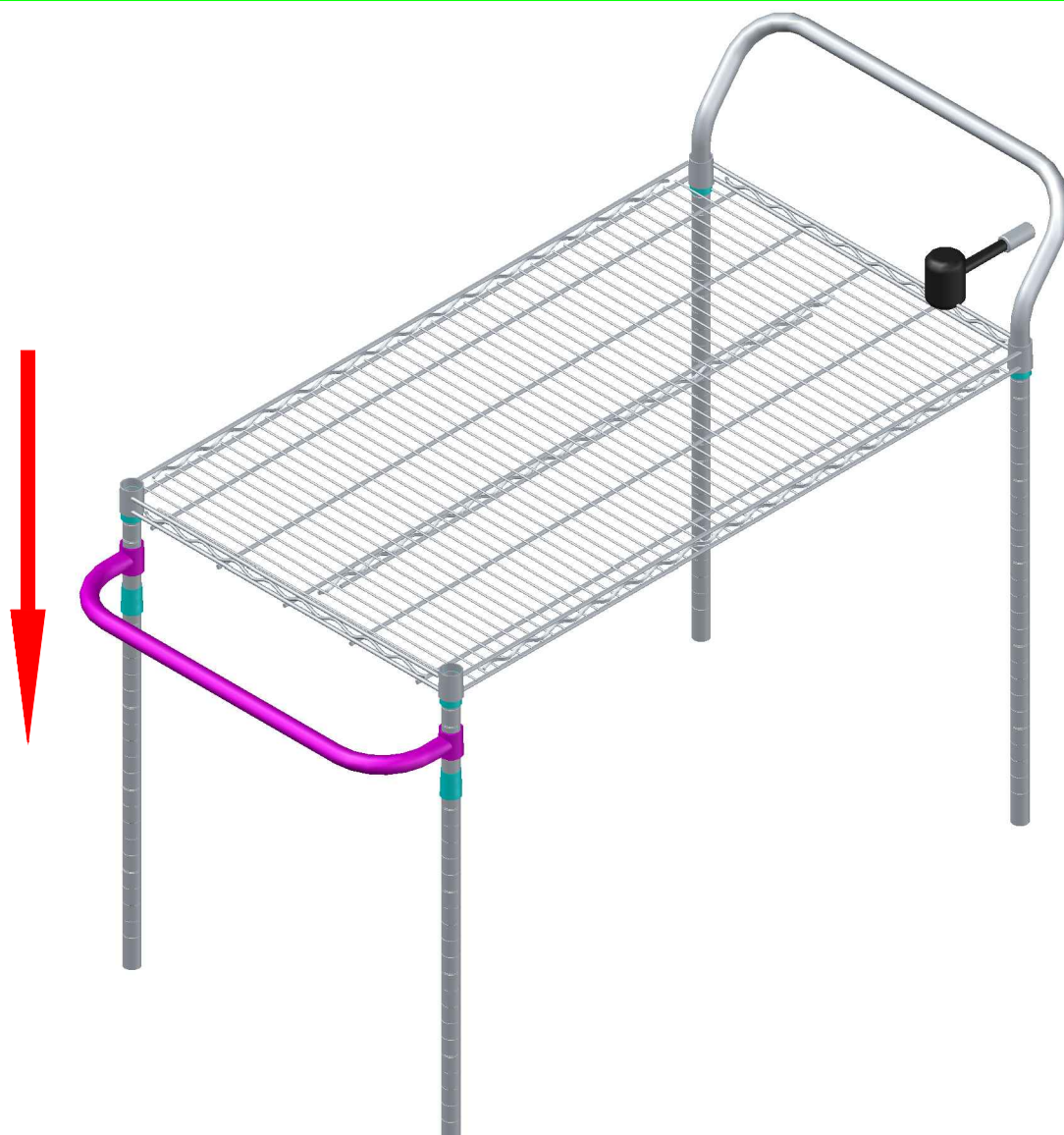

第二步:

线网与塑料夹片结合后将整个货架正立（垂直于地面）
然后用塑料小锤轻击线网边缘使线网锥套与塑料夹片完全吻合
套入把手（移至最顶端）在把手下面处扣入塑料夹片
将把手下移至与塑料夹片相扣

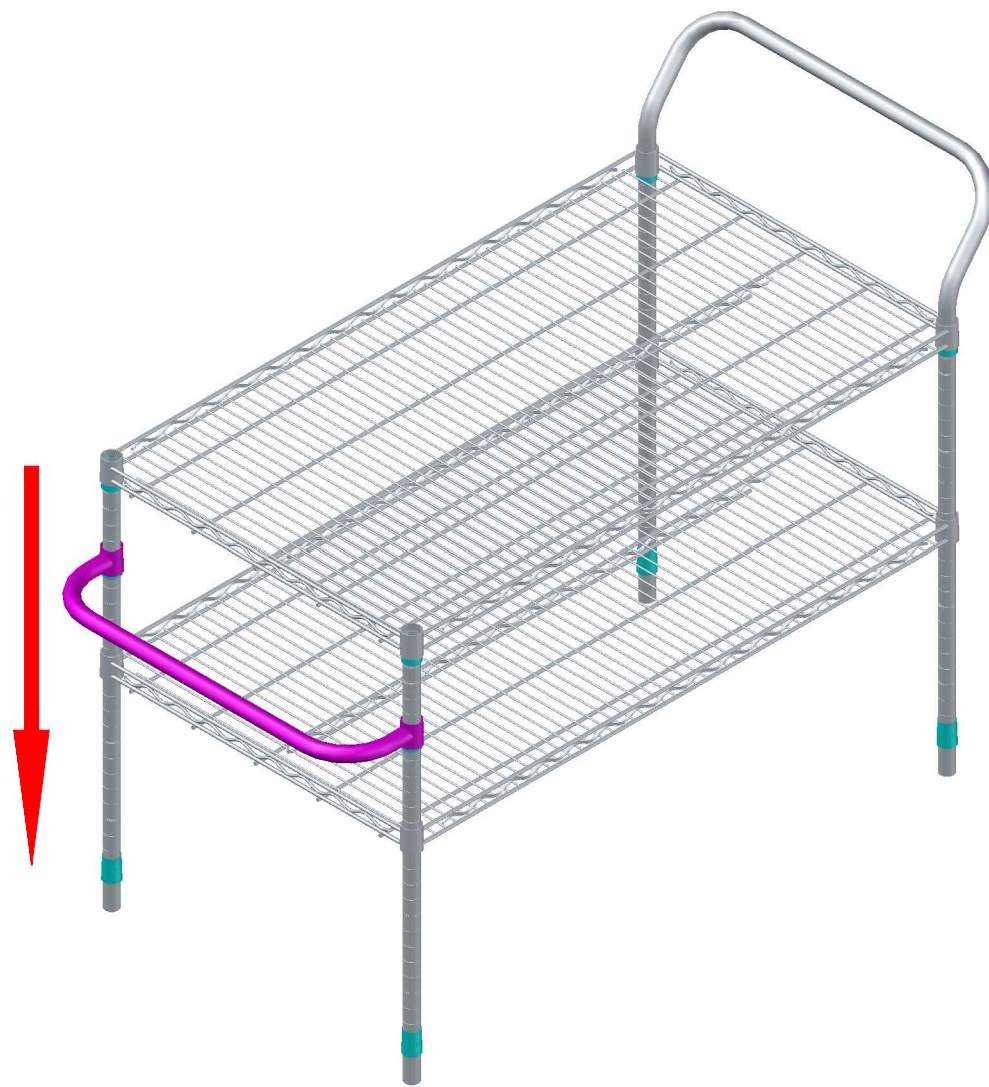

第三步:

将把手固定好后,使用相同的方法,先将线网套入扶手内,线网上移在需要安装的地方装好塑料夹片,然后将线网下移至塑料夹片处

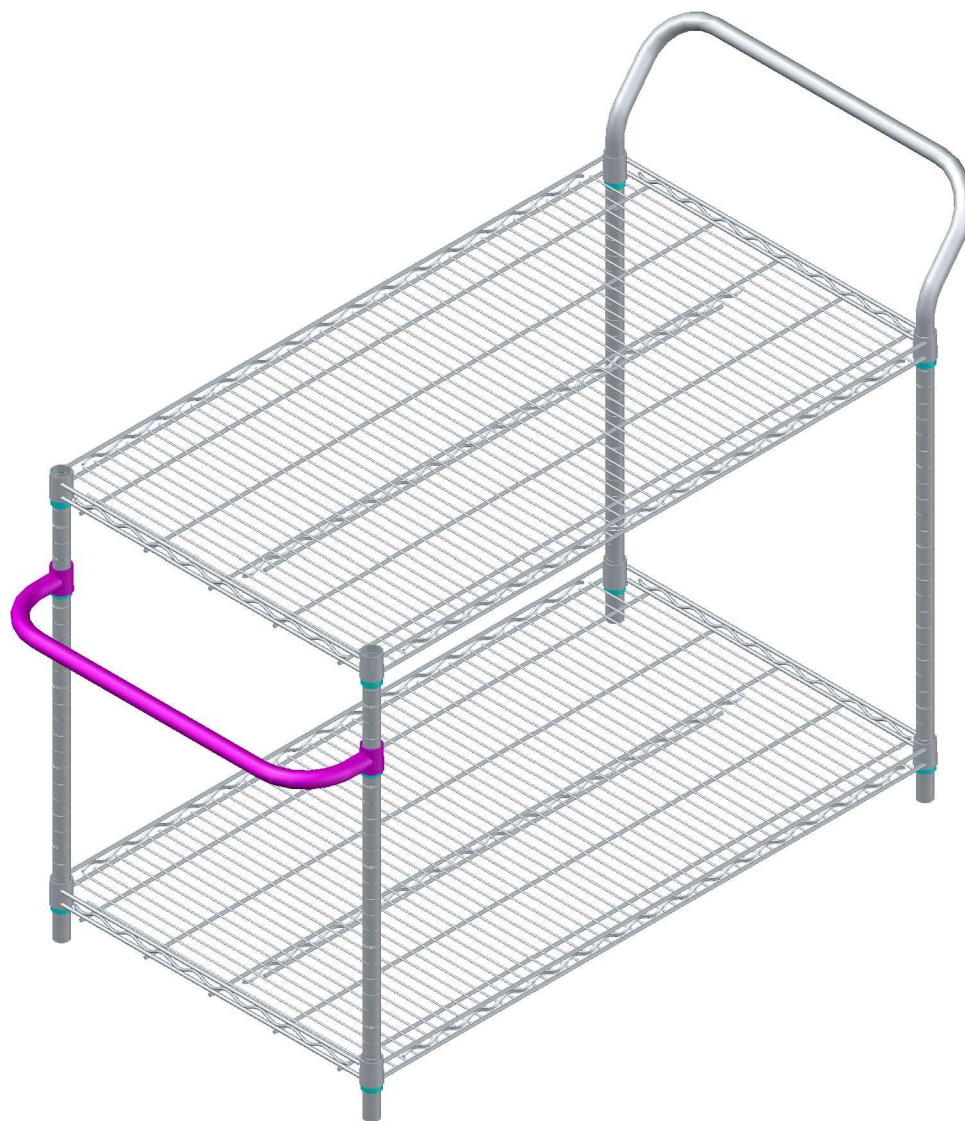

第四步：
整体货架安装完毕，小锤轻击，使整个货架更加牢固

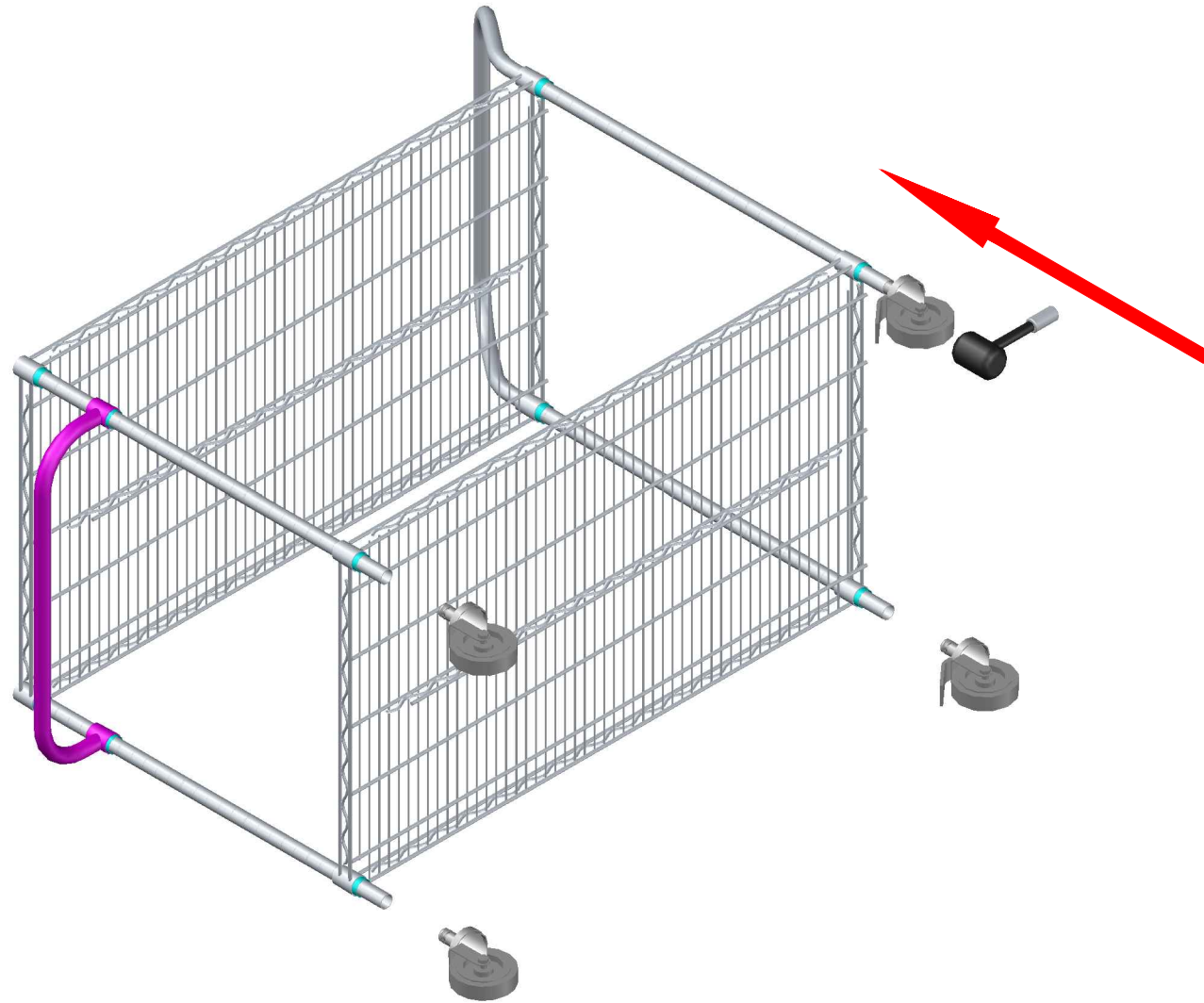

第五步：
将整体货架倒入地面，按住轮子卡环，对准竹节管扣塞入（稍带倾斜状）
当卡环进入管口 $\frac{2}{3}$ 左右后用小锤重击轮子，直到完全吻合（刹车轮装扶手处）

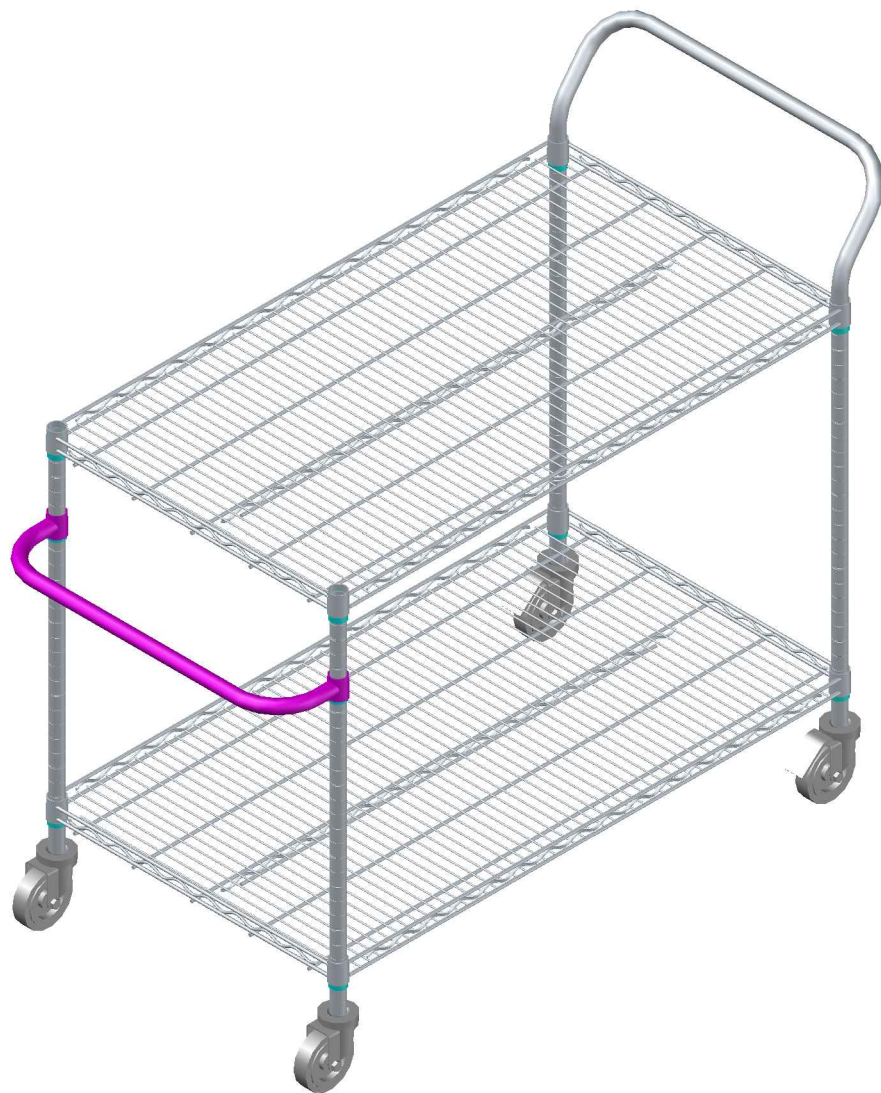

推车组装完毕!