

感应式加热器 - 适用拆卸与安装

ACEPOM Quick-Heater - 中周波科技 - 40 kW, 60 kW

中频加热器 8.0

- 7" 的数字显示屏幕.
- 可根据默认的温度与时间, 进行加热.
- 以图表形式, 呈现加热过程.
- 可选择加热周期的加载方式
- 智能电子保证最佳工作频率.
- 可调整控制功率



40 kW



60 kW

测试

就特殊应用需求, 我们可依客户提供的样品, 做预先测试. 并提供定制化的订制.

就制式应用需求, 可应用我们的数据库, 建议各种不同的应用. 同时, 亦可做仿真程序.

我们可提供最适化的解决方案, 以大幅节省损耗且可以避免工件



请索取需求调查表, 以利提供建议与报价

感应式加热器 - 适用拆卸与安装

ACEPOM Quick-Heater - 中周波科技

针对 MRO & OEM 公司内的动力传动部件, 如轴承, 迷宫环, 轴承套环, 衬套, 齿轮...等等的拆卸与安装

与传统工法相较之下, 中周波感应式加热, 是更有效率, 更安全与更能有效节省成本的加热工法.

同时, 亦可改善传动部件安装与维修的质量.

中周波的技术, 可将电能源更容易与更快速地转换为热源, 传导至工件上. 中频加热器的一体式设计, 具移动的便利性, 不受地域的限制. 与传统工法相较, 操作便利, 加热快速, 更重要的是, 可大幅节省电力的耗损, 以达到环保节能的要求.

此系统运转安静与节能. 较传统工法, 更快速将热能的传导, 而大幅节省加热时间.

同时, 更有效率的节能, 达到大幅降低能源消耗的效果. 所有加热器均系根据定制化的需求,

量身订制不同规格的加热线圈.



中周波感应式加热器的效益

- ✓ **经济效益:** 一个机型可同时适用拆卸与安装 .
- ✓ **两款标准型加热主机可供选择: 40KW或60KW**
- ✓ **配件选择:** 固定式 且或是 软式线圈.
- ✓ **安全:** 温度控制型加热, 因加热作业, 采计算机程序控制, 绝不会出现过度加热. 当默认的加热温度达到时, 主机会自动关机.
- ✓ **热能效率控制:** 可缩短加热时间与加热过程效率化.
- ✓ **干净与环保:** 无需热油, 无需天然气, 无需预热. (降低二氧化碳的产生)
- ✓ **可随处进行加热:** 一体化的主机设计, 便于随处移动, 进行加热.
- ✓ **多种选择:** 可选择将加热线圈, 置于工件内或将工件包覆. 已可采用软性线圈, 于工作台上, 加热工件. 可依不同需求, 制作不同尺寸的固定式或软性线圈.
- ✓ **智能型线圈辨识功能:** 当同样工件与线圈连接时, 原加热设定自动选定, 只需直接启动加热即可.
- ✓ **气冷式设计:** 无需另接水路管线, 达到冷却的效果.
- ✓ **自动退磁功能**

感應式加熱器 - 適用拆卸與安裝

Quick-Heater - 中周波科技

中周波感應式加熱 是一種技術先進, 快速與可控制的加熱工法, 其可防止工件發生不必要的損壞, 並降低磨損與碰傷。

1. 鋼廠(軋機輪)

中頻加熱器應用於拆卸齒輪。40 kW 主機搭配軟式線圈, 於3分鐘內, 達到100°C。同樣的工件, 傳統工法則耗時兩個小時。足見此新的工法, 可大幅減少加熱時間與改善工作條件。

2. 鐵路/輕軌 工業

快速地拆卸內套環, NU-NJ 軸承, 迷宮環。此實例, 印證中頻加熱器為快速, 安全與潔淨的工法。

3. 設備建構 齒輪與驅動系統

使用軟式線圈, 加熱大型滑輪的中心內孔, 以利順利安裝軸承。

4. 造紙/印刷工業

對於印刷廠, 很困難在不損壞滾軸的情況下, 拆卸其兩端的軸承套環。此牽涉到委外維修作業, 與運輸成本等, 種種因素, 造成滾軸維修作業的困擾。ACEPOM中頻加熱器, 經實證可於廠內直接進行維修作業, 不僅提升維修作業效率, 更可快速地讓廠家, 回收設備的投資。



1.



2.

MOUNTING & DISMOUNTING

- 軸承
- 迷宮環
- 軸承內圈
- 軸承外圈
- 軸承座
- 滾輪
- 管道
- 火車輪與輪輞
- 衬套
- 联轴器



3.



軟式線圈可應用於內圈或外圈



4.

中周波加热工法:

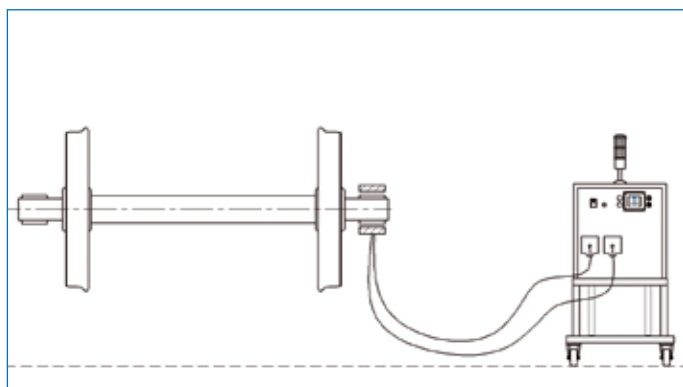

加热工法 1

- 固定式线圈

感应式线圈包覆零件加热，热能向内传导。

适用: 轴承套环，套管与套环

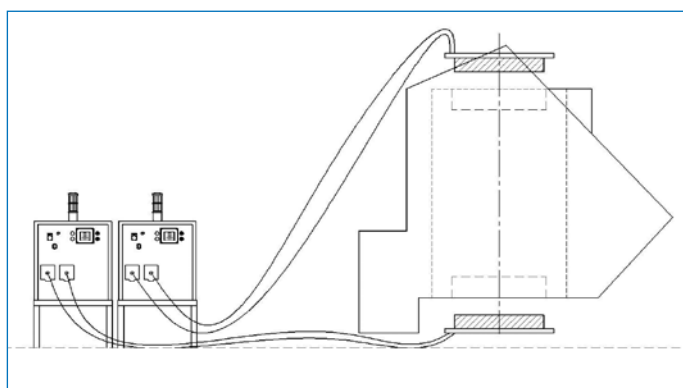

加热工法 2

- 固定式线圈

将感应式线圈放置于工件内部加热。热能向外传导。

适用: 齿轮箱的内孔或壳体內的轴承孔

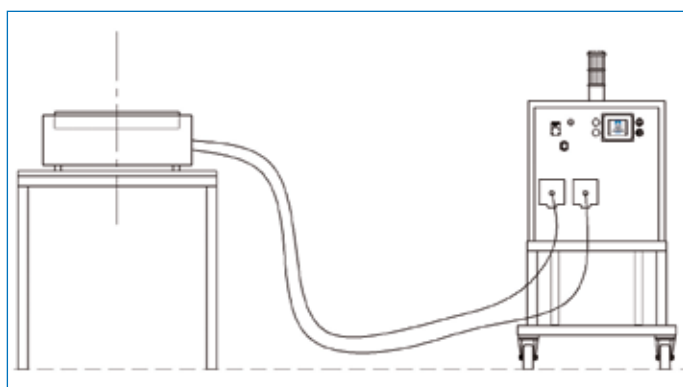

加热工法 3

- 桌上型线圈

将工件置于上下线圈之间，可于短时间内，快速加热。

适用于请轻型工件的连续作业。

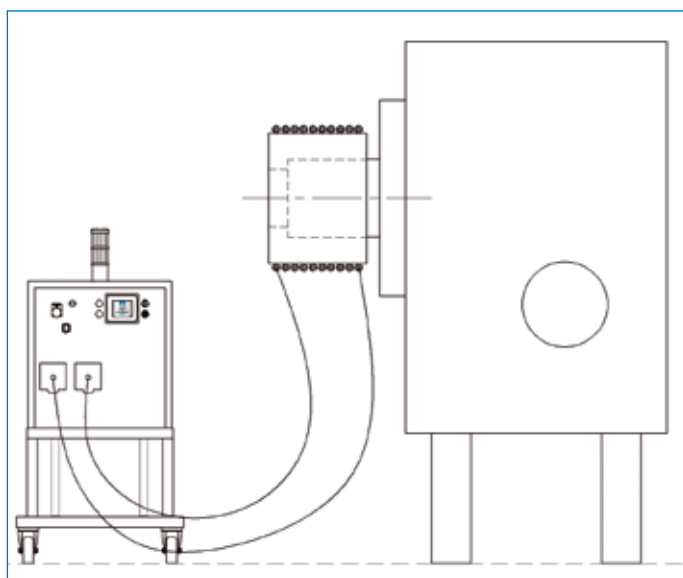

加热工法 4

- 软式线圈

将软性线圈包覆在工件上，例如自主轴上，将齿轮顺利拆卸，而部会造成主轴损坏。

非常适用于非圆柱型的工件或非寻常尺寸工件。



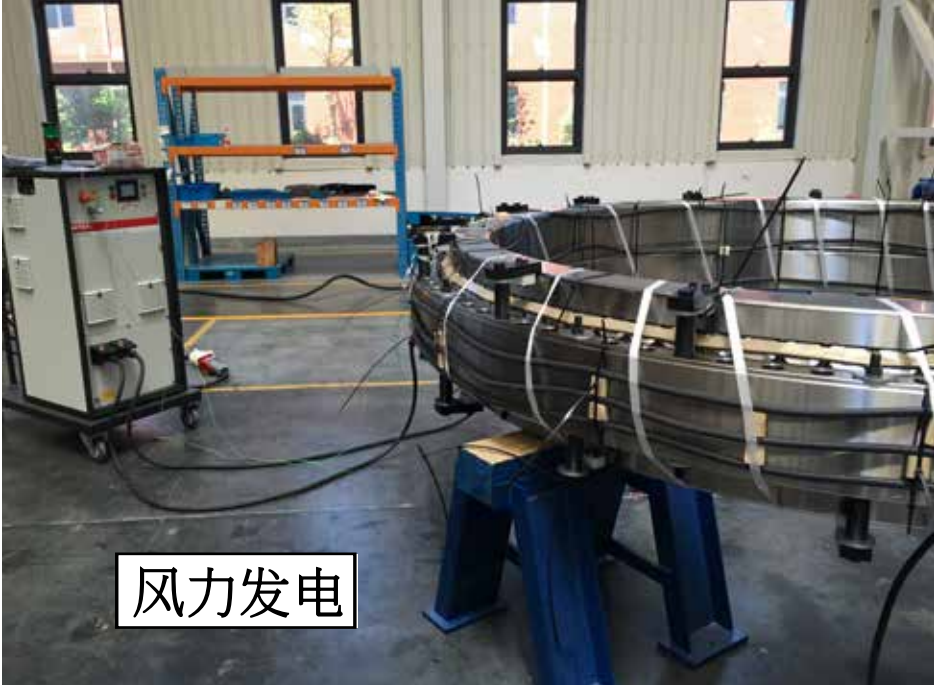

风力发电



设备维修

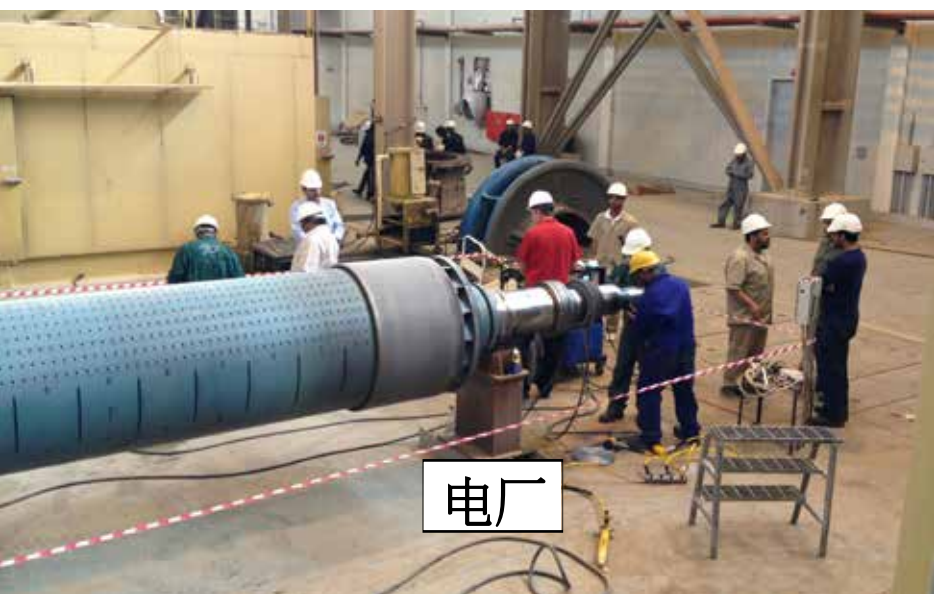

电厂



设备建构

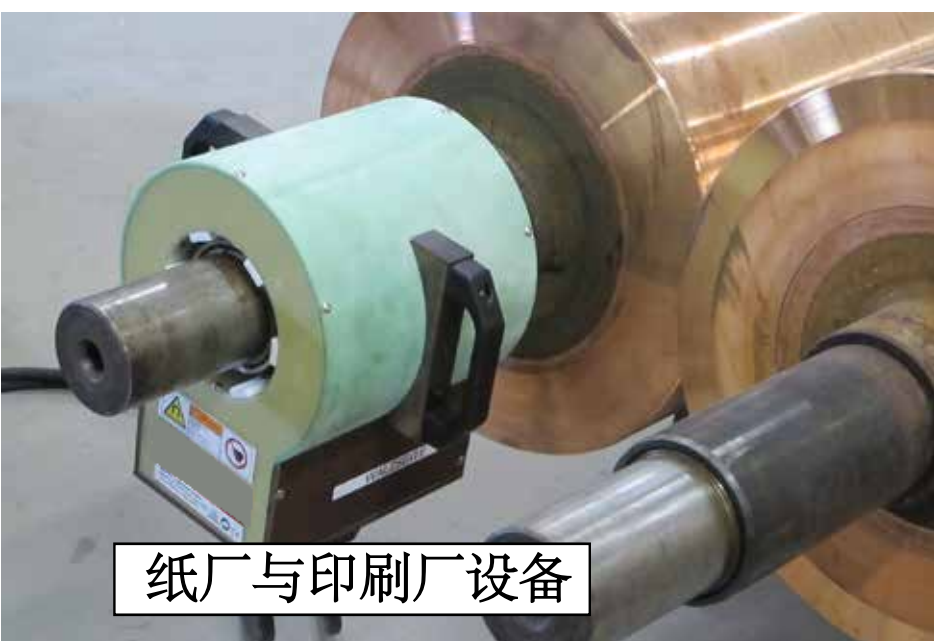

纸厂与印刷厂设备



设备建构



风力发电



船坞



设备建构



设备维修



钢厂

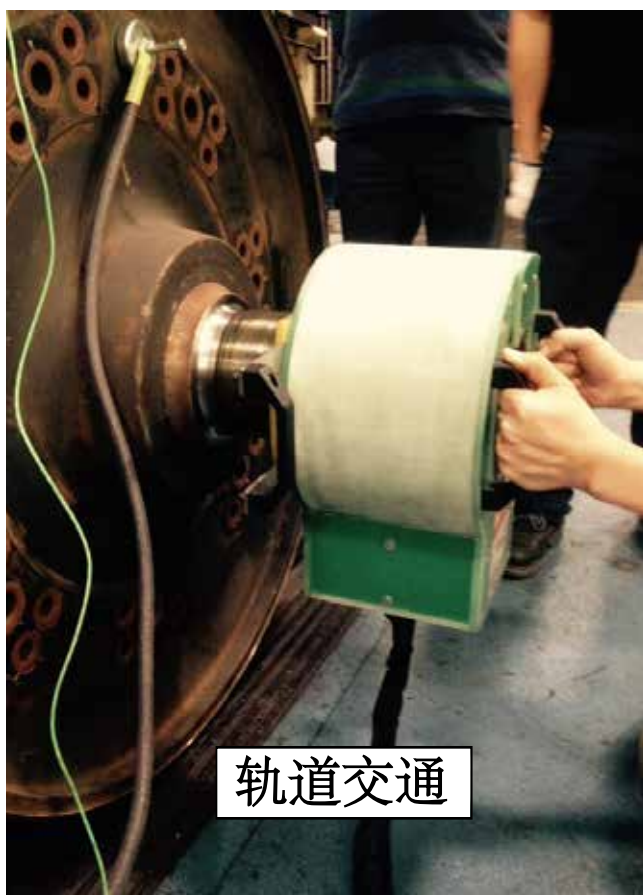

轨道交通

中频加热器型号	Quick-heater 8.0, 40 kW	Quick-heater 8.0, 60 kW
冷却方式	yes	yes
运行电力	40kW	60kW
频率输出	10-25 kHz	10-25 kHz
主电压	3 ~ 400V/63A	3 ~ 400V/86A
主电压	3 ~ 500V/55A	3 ~ 500V/80A
主电压	3 ~ 600V/45A	3 ~ 600V/62A
频率	50/60Hz	50/60Hz
温度量测	K 型热电偶	K 型热电偶
精度等级	± 3.5°C	± 3.5°C
线圈辨识	yes	yes
温度探头	yes, for max 300°C	yes, for max 300°C
额外的温度探头	optional	optional
主机规格 LxBxH	600 x 300 x 600 mm	600 x 650 x 580 mm
重量	—	—
推车 LxBxH	—	—
重量	—	—
Operation:		
萤幕	7"	7"
加热显示	yes	yes
电力设定	触控萤幕设定	触控萤幕设定
温度设定	触控萤幕设定	触控萤幕设定
温度 设定	yes	yes
计时设定	触控萤幕设定	触控萤幕设定
模式选择		
数位显示温度	触控萤幕设定与显示	触控萤幕设定与显示
数位显示时间	触控萤幕设定与显示	触控萤幕设定与显示
数位功率显示	触控萤幕显示	触控萤幕显示
数位频率显示	触控萤幕显示	触控萤幕显示

Min. winding diameter flexible inductors 40kW		
Type m / °C	Diameter cable	Min. winding diameter
15/20/25/30m/180°C	Ø 12 mm	ca. 75 mm
15/20/25/30m/180°C	Ø 15 mm	ca. 100 mm
15/20/25/30m/300°C	Ø 20 mm	ca. 120 mm

Min. winding diameter flexible inductors 60kW		
Type m / °C	Diameter cable	Min. winding diameter
15/20/25/30m/180°C	Ø 19 mm	ca. 140 mm
15/20/25/30m/300°C	Ø 28 mm	ca. 220 mm

